

Four mixte
FlexiCombi®
Four mixte à gaz FlexiCombi® MagicPilot 10.1
No. MKN : FKGCOD115TG2



world of cooking

Caractéristiques

- **MagicPilot®** – système de commande Touch & Slide robuste, inusable, écran tactile capacitif avec rendu réel des couleurs, protection en verre de sécurité anti-reflet ; mode de nettoyage de l'écran
- **MKN Guided Cooking** avec autoChef®, ChefsHelp, VideoAssist, Favourites et BarcodeScan
- **autoChef®** – cuisson automatique
- Plus de 250 processus de cuisson internationaux prédéfinis pouvant être modifiés individuellement
- Plus de 1200 processus de cuisson peuvent être sauvegardés
- **Aperçu des favoris** sur l'écran d'accueil
- Protection des processus de cuisson contre toute suppression ou modification non autorisée
- Réglage de la langue, moteur de recherche par mot-clé
- **ChefsHelp** – Assistance à l'utilisateur en texte & photos
- **VideoAssist** – Assistance à l'utilisateur avec vidéos
- Démarrer des processus de cuisson via **BarcodeScan**
- **Cuisson manuelle** avec 12 modes de cuisson : Vapeur douce, Vapeur, Vapeur express, Air pulsé, Mode mixte, Perfection, BT cuisson à basse température, Delta-T, Cuisson sous-vide, Humidification, Pâtisserie et Fonction repos
- Fonction Étapes de cuisson – possibilité de programmer jusqu'à 20 étapes successives
- **FlexiRack®** – Concept de capacité à plus de 50% de capacité en plus*
- **EasyLoad – Insertion transversale de série**
- **WaveClean®** – Système de nettoyage automatique
- **Douchette manuelle intégrée**
- **SES** – Steam Exhaust System, la vapeur est automatiquement évacuée pour plus de sécurité au travail
- Technologie numérique de brûleur à air pulsé MFB
- **FamilyMix** – Pour une utilisation optimale de l'espace de cuisson.
- **MultiCook** – Contrôle intelligent de la cuisson
- **QualityControl** – Qualité élevée constante ; quelle que soit la quantité de remplissage, le résultat obtenu est toujours parfait
- **Porte de l'enceinte de cuisson hygiénique en triple vitrage enfermé**, porte avec butée à droite
- Éclairage LED intégré dans la porte hygiénique de l'enceinte de cuisson
- **Enceinte de cuisson hygiénique** en acier inoxydable résistant à la corrosion
- WLAN** (Réseau local sans fil)

Accessoires

- Cadres suspendus pour insertion transversale de série, 10 niveaux d'insertion GN 1/1 et FlexiRack®, avec sécurité anti-basculement, 68 mm entre chaque niveau d'insertion



FKGCOD115TG2

Option

- Porte avec butée à gauche
- Fermeture de la porte avec sécurité à 2 niveaux
- Sonde de température à coeur multipoint externe supplémentaire (doit être installé en usine à la commande; utilisable en même temps que la sonde de température à coeur multipoint interne)
- Sonde de sous-vide (sonde à un point) externe supplémentaire (doit être installé en usine à la commande)
- Version pour prison
- Tension spéciale
- Smokelnside – La fonction de fumage intégrée
- Interface ETHERNET
- MKN Grease Collection System
- MKN SteelPlus – CO₂e acier inoxydable réduit (Scope 1, 2, 3)***
- MKN Connected Kitchen®

La sécurité de produit



* par rapport à un chargement GN 1/1

** dans tous les pays certifiés

*** Plus d'informations sur : www.mkn.com/en/sustainability/mkn-steelplus

Four mixte
FlexiCombi®
 Four mixte à gaz FlexiCombi® MagicPilot 10.1
 No. MKN : FKGCOD115TG2



world of cooking

FKGCOD115TG2

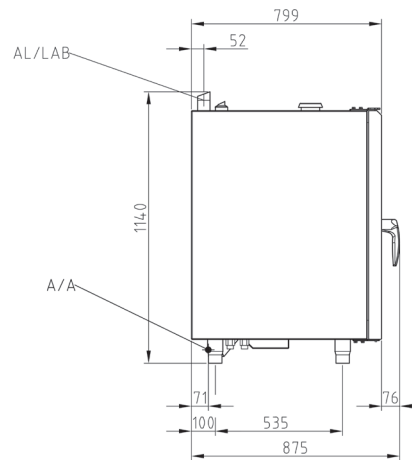
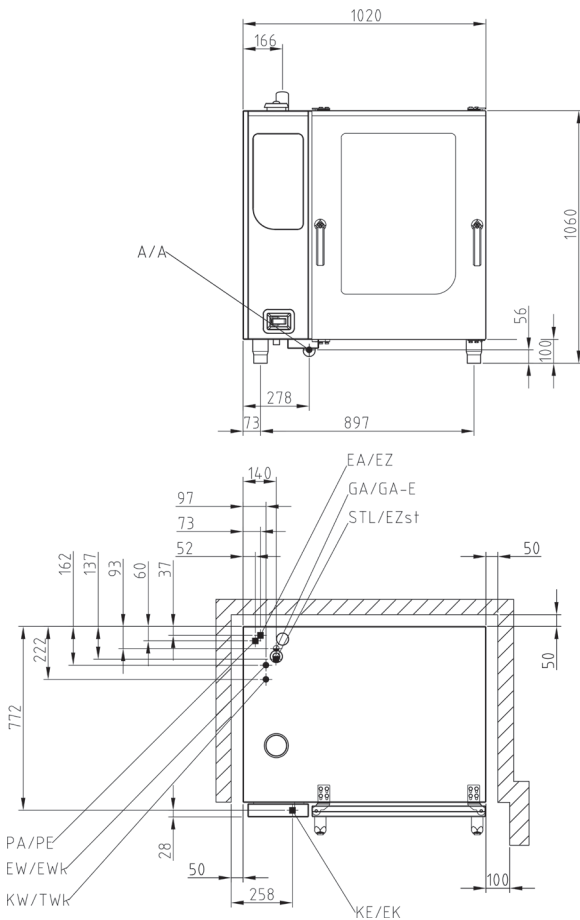

Pour plus d'informations, veuillez visiter
www.mkn.com/fr/login

Dimensions de l'appareil (LxH) (mm)	1020 x 799 x 1060
Matériau carénage	1.4301
Dimensions avec Grease Collection System (LxH) (mm)	1520 x 899 x 1060
Dimensions avec emballages (LxH ²)(mm)	1020 x 1220 x 1350
Poids net (kg)	155
Poids brut (kg)	175
Poids max. de charge (kg)	90
Instructions d'installation; distance de sécurité en mm	
à l'arrière	50
à gauche et à droite respectivement	50
Distance recommandée à l'arrière pour Grease Collection System	152
Distance recommandée à gauche pour Grease Collection System	500
Distance recommandée à gauche pour la maintenance	500
Quand le chariot est placé à gauche	800
Distance par rapport aux sources de chaleur à gauche	500
Distance par rapport aux friteuses à gauche et à droite respectivement	au moins la longueur de la douchette manuelle

Interfaces d'installation générales

Interfaces sur place

- Raccordement électrique (EA/EZ)
- Raccordement gaz (GA/GA-E)
- Raccordement eau froide (KW/TWK)
- Eau douce (EW/EWK)
- Raccordement eaux usées (A/A)
- Air d'échappement (AL)

Four mixte
FlexiCombi®
 Four mixte à gaz FlexiCombi® MagicPilot 10.1
 No. MKN : FKGCOD115TG2



world of cooking

FKGCOD115TG2

Capacité	
Rails d'insertion	10
GN 1/1 (530 x 325 x 65 mm)	10
Plaques à pâtisserie (600 x 400 x 85 mm)	8
FlexiRack® (530 x 570 x 65 mm)	10 (≈ 17x GN 1/1)
Assiettes (Ø 28 cm sur grilles FlexiRack®)	40
Assiettes (Ø 32 cm – chariot d'enfournement porte-assiettes)	40
Repas par jour	80 - 150 (GN 1/1); 80 - 200 (FlexiRack®)

Alimentation électrique (220 - 240 V)	
Consommation énergétique nominale (kW)	0.6
Tension (V)	220 - 240 1 N~
Fusible de protection (A)	1 x 16
Gamme de fréquence (Hz)	50 / 60

Alimentation électrique (120 V)	
Consommation énergétique nominale (kW)	0.6
Tension (V)	120 1 N~
Fusible de protection (A)	1 x 16
Gamme de fréquence (Hz)	50 / 60

Alimentation électrique (100 V)	
Consommation énergétique nominale (kW)	0.6
Tension (V)	100 1 N~
Fusible de protection (A)	1 x 16
Gamme de fréquence (Hz)	50 / 60

Raccordement au gaz (GA/GA-E)	
Charge calorifique nominale (kW)	18
Type de gaz	E & LL; 3B/P
Raccordement	R ¾"
Pression d'alimentation en gaz naturel ³ (mbar)	20; 25
Pression d'alimentation en gaz liquide ³ (mbar)	30; 37; 50
Consommation selon la norme DIN (kg/h)	1.42
Consommation selon la norme DIN (m ³ /h)	2.17

Eau potable froide (KW/TWK)	
Pression de l'eau (bar)	2 - 6
Raccordement	DN 20 (G ¾" A)
Qualité mmol/L	< 4
Consommation d'eau pour le nettoyage (L)	32

Eau douce (EW/EWk)	
Pression de l'eau (bar)	2 - 6
Raccordement	DN 20 (G ¾" A)
Qualité mmol/L	< 0.9
Consommation d'eau pour la vapeur (L/h)	18
Consommation d'eau en cuisson mixte (L/h)	4
Consommation d'eau pour le nettoyage (L)	3

Eaux usées (A/A)	
Débit volumétrique (L/min)	10
Raccordement	DN 50
Qualité	max. 80 °C

Air d'échappement (AL)	
Débit des gaz d'échappement (kg/h)	49
Système d'évacuation des gaz brûlés	B13 (avec) B23 (sans sécurité de courant)
Raccordement des gaz brûlés	à un système de ventilation avec arrêt d'urgence
Température gaz d'échappement (°C)	195

Selon la norme VDI 2052 pour une tension de raccordement de 400 V.

Utilisation sans hotte à condensation de vapeur	
Dégagement de chaleur latent (W)	3240
Dégagement de chaleur sensible (W)	2700
Emission de vapeur (g/h)	4770
Utilisation avec la hotte à condensation de vapeur FlexiCombi® Air	
Dégagement de chaleur latent (W)	972
Dégagement de chaleur sensible (W)	2700
Emission de vapeur (g/h)	1431
Niveau sonore (db (A))	< 70
Type de protection	IPX5

³ autre type de gaz sur demande



D'autres caractéristiques

- Tür-Einhand-Drehgriff
- berührungsloser Türkontaktschalter, Türraststellungen mit Endanschlag
- steckbare Türdichtung – vom Kunden wechselbar
- Tropfwanne mit Permanententleerung
- **DynaSteam®** – dynamische prozess- und beladungsabhängige Dampfmengenanpassung
- dynamisch autoreversierendes Lüfterrad für hohe Gleichmäßigkeit
- 5 Luftgeschwindigkeiten (10 in Verbindung mit Lüfter-Takten) programmierbar – getakteter Lüfterbetrieb
- Lüfterrad-Sicherheits-Motorbremse
- integriertes Fettabscheidesystem
- manuelles Reinigungsprogramm mit Bedienerführung
- Wartungshinweis für externe Wasserfilter
- **Time2Serve** – Eingabe der gewünschten Fertigzeit
- **RackControl®** – Mehrfachtimer
- **ClimaSelect® plus** – Klimasteuerung in 10%-Schritten
- **Ready2Cook** – Vorheizen, CoolDown, Klima vorbereiten
- **PerfectHold** – Warmhaltefunktion mit SmartCoolDown
- interne Mehrpunkt-Kerntemperaturmessung (bis 99 °C)
- **integrierter Wärmetauscher**
- **MKN FlexiCombi® Connect** – serienmäßige PC-Software zum Erstellen eigener Garprozesse, zur Visualisierung, Archivierung und Drucken von HACCP Daten
- integrierter HACCP Speicher
- **Profi-Backfunktionalität** – Backprogramme mit Beschwädung in ml, Ruhezeit und Entfeuchtung programmieren
- manuelle Beschwädung
- Zeitschaltuhr mit Startzeitvorwahl in Echtzeit
- USB-Schnittstelle u.a. für Softwareupdates**
- Garprozesse Importfunktion via USB-Stick
- blinkende(s) Beleuchtung / Display nach Garzeitende
- Lautsprecher, einstellbare Töne
- akkustisches Signal nach Garzeitende
- potentialfreier Kontakt für externe Ablufthaube
- direkter Abwasserfestanschluss nach DVGW möglich
- Siphon geräteseitig vorhanden

Equipement spécial

216233	Support de soubassement ouvert de tous les côtés (1000 x 655 x 580 mm)
216253	Placard de soubassement fermé de trois côtés (1000 x 696 x 580 mm)
FKG_AIR_6_10	Hotte à condensation de vapeur FlexiCombi® Air
845986	Kit de superposition pour appareils de table à gaz (6.x + 10.x / 6.x + 6.x)

par ex. Accessoires de cuisson FlexiRack®

206050	Panier à friture
202363	Plat en granit émaillé, profondeur 20 mm
202368	Plaque de pâtisserie perforée
206045	Grille
10017446	Broches à poulets

par ex. Accessoires de cuisson GN 1/1

10012901	Panier à friture
202345	Plat en granit émaillé, profondeur 20 mm
202379	Plaque de pâtisserie perforée
206104	Grille
202375	Plaque à oeufs miroir (11 moules)

par ex. Pack de démarrage, pâtisserie, GN disponible!

FK_BANQUET_10	Système complet pour banquet
10039742	Lecteur de code-barres avec câble de recharge USB inclus
10039741	Lecteur de code-barres, filaire
TWO_IN_ONE	WaveClean® cartouche de nettoyage two IN one

Equipement spécial MKN Grease Collection System :

10032350	Kit de démarrage pour GCS
10032215	Chariot de transport pour 2 récipients collecteur 20 l
10032236	Récipient collecteur 20 L avec bouchon à vis
10032237	Fermeture : robinet d'écoulement à bille 3/4", y compris joint pour le récipient collecteur
10031146	Bac de récupération supplémentaire avec tamis d'évacuation

** gratuites sur <https://shop.mkn.de>

